

ZAKRES STOSOWANIA I RODZAJE WYKONAŃ

715 - do wody i innych neutralnych cieczy

Płynowskaz kołnierzowy z ramką, **Nr kat. 715** jest płynowskazem nieprzechylnym, służącym do wskazywania poziomu cieczy w zbiornikach ciśnieniowych o ciśnieniu roboczym do 25 bar. Może być stosowany również jako płynowskaz przykotłowy w kotłach o temperaturze roboczej do 150°C.

Stopniowanie ciśnienia w zależności od danych producenta zaworów kulowych.

W zależności od usytuowania rączek płynowskazy montowane są w wykonaniu **prawym** lub **lewym**. W przypadku, gdy zamówienie nie określa rodzaju wykonania, płynowskazy montowane są w wykonaniu **prawym**.

Płynowskazy produkowane są w następujących wykonaniach:

Nr kat. 715 - w wykonaniu standardowym

Nr kat. 715Z - w wykonaniu z zabezpieczeniem przeciwywypływowym w przypadku pęknięcia szkła

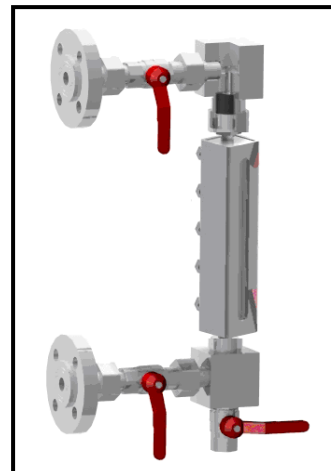

DANE TECHNICZNE

Wykaz stosowanych materiałów

Nr Pozycji	Nazwa detalu	Material
		715
1	Głowica płynowskazowa górna	St3S
2	Głowica płynowskazowa dolna	St3S
3	Śrubunek	1.4401
4	Nakrętka dławnicowa	St3S
5	Kołnierz	St3S
6	Zawór kulowy	1.4401
7	Nypel	1.4401
8	Ramka	Stal węglowa

UWAGA!

W przypadku płynowskazu **Nr kat. 715**, detale zabezpieczone antykorozyjnie poprzez cynkowanie galwaniczne z pasywacją na biało.

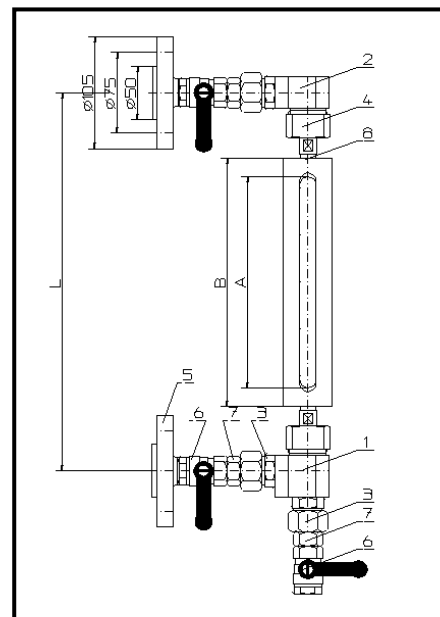

WYMIARY GABARYTOWE

Wielkość	Rozstaw osi	Długość wziernika	Długość ramki	Wymiary szkła	Masa ca.
	L	A	B		
0	300	140	180	165x34x17	8,2
I	340	200	228	220x34x17	9,3
II	400	260	288	280x34x17	10,5
III	450	305	335	320x34x17	11,1
IV	500	320	350	340x34x17	11,6

BUDOWA

Płynowskaz składa się z ramki płynowskazowej [8], głowic: górnej [1] i dolnej [2] oraz kołnierzy przyłączeniowych [5] i zaworów kulowych [6]. Głowice połączone są z zaworami kulowymi za pomocą śrubunków [3] oraz nypeli [7].

Zmianę wykonania płynowskazu z prawego na lewy (lub odwrotnie) uzyskuje się poprzez poluzowanie nakrętki w śrubunku [4] oraz obrót kołnierza wraz z zaworem kulowym o 180° i obrót kurka spustowego.

Kołnierze przyłączeniowe głowic owiercane są na PN 40 jak dla DN20 i wykonane z powierzchniami uszczelniającymi typu E z wypustem wg PN EN 1092-1.

W płynowskazie **Nr kat. 715Z**, w przypadku pęknięcia szkła kulki odcinają wypływ czynnika.

Otwór wlotowy w kołnierzach Φ 15 mm.

Na życzenie klienta kołnierze mogą być wykonane na PN 40, DN25.

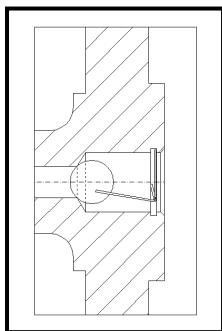

Nr kat. 715Z
Z zabezpieczeniem przeciwwypływowym

SPOSÓB ZAMAWIANIA

W zamówieniu należy podać numer katalogowy pływowskazu, rozstaw osi lub wielkość, rodzaj czynnika, temperaturę oraz ciśnienie robocze

Na życzenie zamawiającego może być dostarczony tylko komplet głowic pływowskazowych.

Na życzenie klienta możliwe jest przystosowanie pływowskazu do innych rozstawów osi aniżeli podano w niniejszej karcie katalogowej.

Producent zastrzega sobie prawo wprowadzania zmian technicznych. Zmiany te nie mogą być podstawą do ewentualnych reklamacji